

福岡県消防協会定款施行規則に定める表彰旗他表彰状・感謝状等規程

当該規則に定める表彰旗、竿頭綬、功労章、優良団員章、勤続章及び表彰状・感謝状（A3、縦書き）は次のとおりとする

表 彰 旗

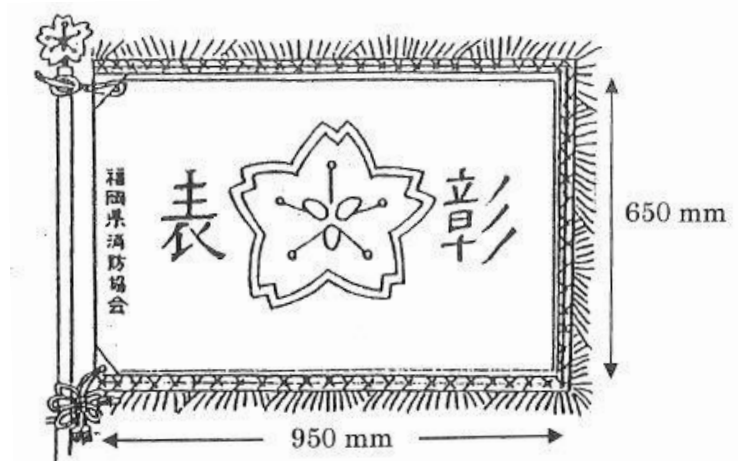

制式

生地	本絹塩瀬羽二重あわせ二号生地
染色	エンジ色
ししゅう	中央紋章桜縁刺繍仕上
フレンジ	金色二段120ミリメートルのフレンジ付き
仕立	金はく押しの木皮製にてすみ皮による鳩目打ち仕立とし飾りふさ
付き	
竿頭	素材は真ちゅう金色メッキ桜の紋章打出し
旗さ	黒塗千段巻及び木ねじ3本つき
バンド	裏ラシャ付きの本牛皮製とし桜の紋章金具を付す

竿 頭 綬

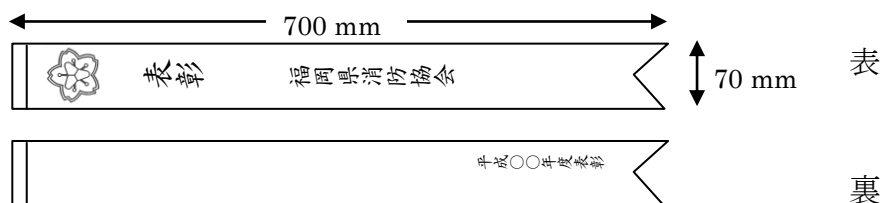

制式

仕立	スエード生地、裕せ（表赤、裏白）
加工	プリント2色（黄・赤）＋裏面1色黒文字（統一文字）
付属	上部金レザー 鳩目紐付き

功 勞 章



品質 洋銀
 「表彰」、「功勞」 金文字
 その他 銀イブシ

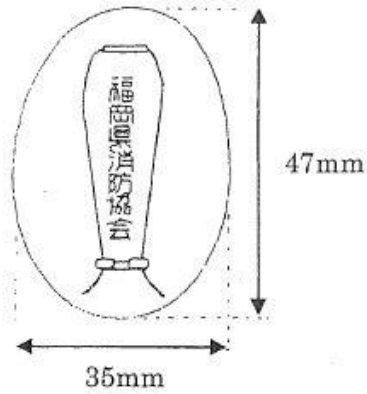

字 金
 梨字
 地面イブシ
 裏 ピン付

優良団員章



品質 洋銀
 「表彰」、
 桜花弁
 金文字
 その他 銀イブシ

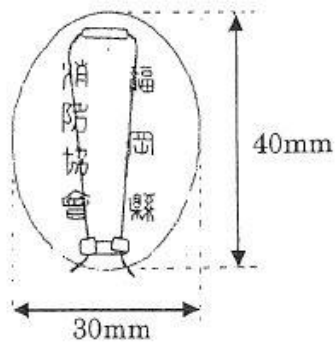

裏側
 洋銀イブシ
 割ピン付

勤続章

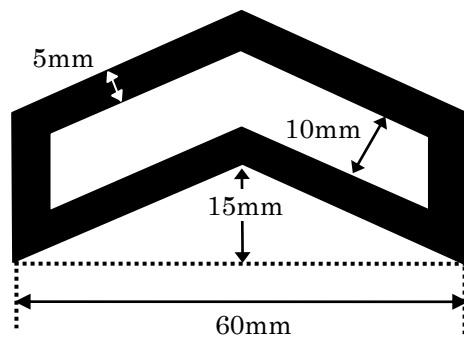

金モウル
外枠 黒ラシヤ

三十五年勤続章

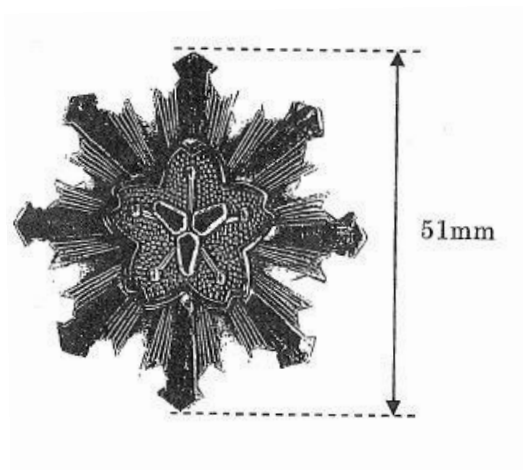

2 表彰状

様式第1号（第1条1表彰旗）

<p>表 彰 状</p> <p>消防団</p> <p>貴団は規律厳正にして技能熟達しよく消防各般の施設充実に務めその成績は抜群であります</p> <p>よってここに表彰旗を贈りこれを表彰します</p> <p>平成 年 月 日</p> <p>一般財団法人 福岡県消防協会長 氏 名</p>

様式第2号（第1条2竿頭綬）

<p>表 彰 状</p> <p>消防団</p> <p>貴団は規律厳正にして技能熟達し克く消防各般の施設充実に努めその成績は抜群であります</p> <p>よってここに竿頭綬を贈りこれを表彰します</p> <p>平成 年 月 日</p> <p>一般財団法人 福岡県消防協会長 氏 名</p>

様式第3号の1（第1条3功労章）

<p>表 彰 状</p> <p>あなたは平成 年 月 日発生の 際に 自己の危険を顧みずその防止に努められた功労は誠に顕著であります</p> <p>よってここに功労章を贈りこれを表彰します</p> <p>平成 年 月 日</p> <p>一般財団法人 福岡県消防協会長 氏 名</p>

様式第3号の2 (第1条4優良団員章)

表 彰 状		消防団
(階級)		殿
あなたは規律厳正にして責任感旺盛よく職務に精励し勤務成績もまた優秀であります よってここに優良団員章を贈りこれを表彰します		
平成	年	月 日
一般財団法人	福岡県消防協会	会長 氏 名

様式第4号 (第1条5勤続章)

表 彰 状		消防団
(階級)		殿
あなたは消防使命の重要性をよく認識し 年の長い間その任務遂行に精励された功労 は誠に顕著であります		
よってここに勤続章を贈りこれを表彰します		
平成	年	月 日
一般財団法人	福岡県消防協会	会長 氏 名

様式第5号 (第1条6表彰状)

表 彰 状		殿
あなたは平成 年 月 日 において発生した 際にその災 害の防止に努力された功績は誠に大なるものがあります		
よってここにこれを表彰します		
平成	年	月 日
一般財団法人	福岡県消防協会	会長 氏 名

様式第5号の1 (第1条7一般表彰)

表 彰 状	
	殿
あなたは平成 年 月 日	に発生した火災を早期に発見し消防活動に協力されました
よってここにこれを表彰します	
平成 年 月 日	
一般財団法人 福岡県消防協会	氏 名

様式第5号の2 (第1条7一般表彰)

表 彰 状	
	殿
あなたは平成 年 月 日	において発生した 際に
危険を顧みることなく人命救助活動に従事されその功績は誠に大なるものがあります	
よってここにこれを表彰します	
平成 年 月 日	
一般財団法人 福岡県消防協会	氏 名

3 感謝状

様式第6号の1 (感謝状1親子)

感 謝 状	
	消防団
	(階級) 殿
	(階級) 殿
あなた方親子はよく消防団の使命を認識し共に現役消防団員として地域社会の安寧と防火活動に従事されその功績は誠に大であります	
よってここに深甚なる感謝の意を表します	
平成 年 月 日	
一般財団法人 福岡県消防協会	氏 名

様式第6号の2 (感謝状1夫婦)

感 謝 状	
	消防団
(階級)	殿
(階級)	殿
あなた方夫婦はよく消防団の使命を認識し共に消防団員として地域社会の安寧と防火活動に従事されその功績は誠に大であります	
よってここに深甚なる感謝の意を表します	
平成 年 月 日	
一般財団法人 福岡県消防協会長 氏	名

様式第6号の3 (感謝状1兄弟)

感 謝 状	
	消防団
(階級)	殿
(階級)	殿
あなた方兄弟はよく消防団の使命を認識し共に消防団員として地域社会の安寧と防火活動に従事されその功績は誠に大であります	
よってここに深甚なる感謝の意を表します	
平成 年 月 日	
一般財団法人 福岡県消防協会長 氏	名

様式第7号 (感謝状2普及改善)

感 謝 状	
	殿
あなたは防火消防施設の普及改善並びに防火思想の宣伝に貢献し多大の成果を挙げられた功績は誠に顕著であります	
よってここに深甚なる感謝の意を表します	
平成 年 月 日	
一般財団法人 福岡県消防協会長 氏	名

様式第8号（感謝状3事務担当）

感 謝 状

殿

あなたは消防事務担当者として会務発展のために貢献せられその功労は誠に多大であります

よってここに深甚なる感謝の意を表します

平成 年 月 日

一般財団法人 福岡県消防協会長 氏 名

様式第9号（感謝状4婦人消防隊）

感 謝 状

婦人消防隊

貴隊は結成以来組織の強化と技能の訓練に励み地域住民の福祉の向上に貢献をされました

よってここに深甚なる感謝の意を表します

平成 年 月 日

一般財団法人 福岡県消防協会長 氏 名